

**ΕΛΛΗΝΙΚΗ ΔΗΜΟΚΡΑΤΙΑ**

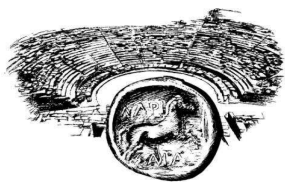

**ΔΗΜΟΣ ΛΑΡΙΣΣΑΙΩΝ**  
MUNICIPALITY OF LARISSA

**ΔΙΕΥΘΥΝΣΗ ΑΜΑΞΟΣΤΑΣΙΟΥ**  
**ΕΦΟΔΙΑΣΜΟΥ & ΑΠΟΘΗΚΩΝ**

Ταχ. Διεύθυνση: 9<sup>ο</sup> χιλ. Π.Ε.Ο. Λάρισσας – Θεσ/νίκης ΒΙ.ΠΕ. Κουλουρίου  
Ταχ. Κώδικας: 411 10

Πληροφορίες: Ψυχούλης Βασίλειος  
Τηλέφωνο: 2410 575690  
Fax: 2410 575096  
E-mail: [promam@larissa-dimos.gr](mailto:promam@larissa-dimos.gr)

Λάρισα 30/03/2017  
Αριθ. πρωτ.:20675

**ΠΡΟΣΚΛΗΣΗ**  
**ΕΚΔΗΛΩΣΗΣ ΕΝΔΙΑΦΕΡΟΝΤΟΣ**

**ΓΙΑ ΣΥΜΜΕΤΟΧΗ ΣΤΗΝ ΜΕ ΑΠΕΥΘΕΙΑΣ ΑΝΑΘΕΣΗ**  
**(ΠΡΟΜΗΘΕΙΑ ΨΗΚΤΡΩΝ ΑΥΤΟΚΙΝΟΥΜΕΝΩΝ ΣΑΡΩΘΡΩΝ)**

Θέμα:

Προμήθεια Ψηκτρών Διαφόρων Τύπων Αυτοκινούμενων  
Σαρώθρων

Εκτέλεση:

**Απευθείας Ανάθεση.**

## Π Ε Ρ Ι Ε Χ Ο Μ Ε Ν Α

<b>ΓΕΝΙΚΑ ΣΤΟΙΧΕΙΑ ΤΗΣ ΠΡΟΜΗΘΕΙΑΣ</b>	σελ. 3
<b>ΓΕΝΙΚΟΙ ΟΡΟΙ ΔΙΑΔΙΚΑΣΙΑΣ ΑΠΕΥΘΕΙΑΣ ΑΝΑΘΕΣΗΣ</b>	σελ. 4
I. Γενικοί Υποχρεωτικοί Οροί	σελ. 4
II. Δικαίωμα Συμμετοχής	σελ. 4
III. Σύνταξη, Υποβολή & Αξιολόγηση Προσφορών	σελ. 5
IV. Οικονομική Προσφορά, Ισχύς, Κρατήσεις, Πληρωμές, Παραλαβή	σελ. 8
<b>ΕΙΔΙΚΗ ΣΥΓΓΡΑΦΗ ΥΠΟΧΡΕΩΣΕΩΝ &amp; ΤΕΧΝΙΚΕΣ ΠΡΟΔΙΑΓΡΑΦΕΣ</b>	σελ. 11
<b>ΦΥΛΛΟ ΟΙΚΟΝΟΜΙΚΗΣ ΠΡΟΣΦΟΡΑΣ</b>	σελ. 15

§§§

## ΓΕΝΙΚΑ ΣΤΟΙΧΕΙΑ ΤΗΣ ΠΡΟΜΗΘΕΙΑΣ

### **Άρθρο 1<sup>ο</sup> ... (αντικείμενο προμήθειας)**

Με την παρούσα μελέτη προβλέπεται η προμήθεια ψηκτρών για τις ανάγκες της Υπηρεσίας Καθαριότητας του Δήμου.

Η δαπάνη θα βαρύνει τις πιστώσεις του έτους 2017, του Δήμου Λαρισαίων.

Η εκτέλεση της προμήθειας θα πραγματοποιηθεί με την διαδικασία της απευθείας ανάθεσης (ν. 4412/2016, άρθ. 118).

Η ανάθεση των προς προμήθεια ειδών θα γίνει ανάλογα με την τιμή μειοδοσίας που αναφέρεται για κάθε κωδικό είδους σε κάθε μία από τις προσφορές των συμμετεχόντων.

### **Άρθρο 2<sup>ο</sup> ... (τόπος - ημερομηνία κατάθεσης προσφορών)**

Οι προσφορές για την προμήθεια των ως άνω αναφερομένων ειδών θα κατατίθενται ή θα αποστέλλονται στο Δημοτικό Αμαξοστάσιο, 9<sup>ο</sup> χιλ. Π.Ε.Ο. Λαρίσης – Θεσ/νίκης ΒΙ.ΠΕ. Κουλουρίου, έως την **Τρίτη 11/04/2017**, και κατά το χρονικό διάστημα από 7:30 π.μ. μέχρι 1:30 μ.μ.

§§§

## ΓΕΝΙΚΟΙ ΟΡΟΙ ΔΙΑΔΙΚΑΣΙΑΣ ΑΠΕΥΘΕΙΑΣ ΑΝΑΘΕΣΗΣ

### I. ΓΕΝΙΚΟΙ ΥΠΟΧΡΕΩΤΙΚΟΙ ΟΡΟΙ

Όλοι οι περιεχόμενοι στο έγγραφο όροι και απαιτήσεις είναι υποχρεωτικοί για τους προσφέροντες. Η μη τήρησή τους καθιστά απαράδεκτη μια προσφορά και την αποκλείει από οποιαδήποτε αξιολόγηση.

#### **Άρθρο 1<sup>ο</sup> ... (ισχύουσες διατάξεις)**

1. Τις διατάξεις του αρ. 118 του 4412/2016 (Φ.Ε.Κ. Α' 147/08.08.2016), περί διαδικασίας με απευθείας ανάθεση.
2. Τον προϋπολογισμό του Δήμου έτους 2017, για τον Κ.Α.: 20.6672.30003 «Προμήθεια Αναλώσιμων Μηχαν. Σαρώθρων», ο οποίος έχει ψηφισθεί και έχει αναληφθεί.
3. Την με αριθ. 90/16-03-2017, Απόφαση Οικονομικής Επιτροπής, με την οποία εγκρίθηκε η ως άνω πίστωση.
4. Τις ανάγκες του Δήμου, που επιβάλλουν την προμήθεια.
5. Το γεγονός ότι η δαπάνη δεν υπερβαίνει ετησίως τα 20.000,00 ευρώ πλέον Φ.Π.Α.

Αρμόδια για επίλυση οιασδήποτε διαφορών προκύψουν σε οποιαδήποτε φάση της παρούσας προμήθειας, είναι τα Δικαστήρια της Λάρισας.

---

### II. ΔΙΚΑΙΩΜΑ ΣΥΜΜΕΤΟΧΗΣ

#### **Άρθρο 2<sup>ο</sup> ... (δικαιούμενοι συμμετοχής)**

Στη διαδικασία γίνονται δεκτοί αναγνωρισμένοι προμηθευτές του δημοπρατούμενου είδους παρέχοντας εχέγγυα άρτιας εκτέλεσης, εγγεγραμμένοι στο οικείο επιμελητήριο ή επαγγελματική οργάνωση.

Συγκεκριμένα:

1. Όλα τα φυσικά πρόσωπα (Ημεδαπά ή Αλλοδαπά)
2. Όλα τα νομικά πρόσωπα
3. Συνεταιρισμοί υπό την προϋπόθεση ότι ασκούν εμπορικό ή βιομηχανικό ή βιοτεχνικό επάγγελμα σχετικό με το αντικείμενο της προμήθειας.

4. Ενώσεις, κοινοπραξίες ή συμπράξεις φυσικών και νομικών προσώπων, που υποβάλλουν κοινή προσφορά και των οποίων τα μέλη ευθύνονται εξ ολοκλήρου.

### III. ΣΥΝΤΑΞΗ, ΥΠΟΒΟΛΗ & ΑΞΙΟΛΟΓΗΣΗ ΠΡΟΣΦΟΡΩΝ

#### Άρθρο 3<sup>ο</sup> ... (φάκελος προσφοράς)

Οι προσφορές θα υποβληθούν ή θα αποστέλλονται στο Τμήμα Προμηθειών & Αποθηκών της Διεύθυνσης Αμαξοστασίου του Δήμου Λαρισαίων, μέσα σε σφραγισμένο φάκελο, όπου έξω απ' αυτόν θα αναγράφεται ευκρινώς με κεφαλαία γράμματα:

1. ΠΡΟΣΦΟΡΑ ΠΡΟΣ ΤΟ ΔΗΜΟ ΛΑΡΙΣΑΙΩΝ  
ΓΙΑ ΤΗΝ ΠΡΟΜΗΘΕΙΑ ΨΗΚΤΡΩΝ ΔΙΑΦΟΡΩΝ ΤΥΠΩΝ ΤΩΝ ΑΥΤΟΚΙΝΟΥΜΕΝΩΝ  
ΣΑΡΩΤΕΡΩΝ

2. Τα πλήρη στοιχεία της επιχείρησης που λαμβάνει μέρος στην εν λόγω διαδικασία.

Μέσα στο φάκελο αυτό θα περιέχονται οι δηλώσεις οι αναφερόμενες στο άρθρο 4, παρ. 1 και 2 και η Οικονομική Προσφορά.

Η Οικονομική Προσφορά θα συνταχθεί σύμφωνα με το επισυναπτόμενο Φύλλο Προσφοράς σε ευρώ. Στην προσκομισθείσα προσφορά εννοείται ότι περιλαμβάνονται όλες οι κρατήσεις καθώς και κάθε άλλη επιβάρυνση για παράδοση των ειδών στον τόπο και με τον τρόπο που προβλέπεται στην παρούσα συγγραφή υποχρεώσεων.

Επί της Οικονομικής Προσφοράς θα αναφέρεται ρητά, **επί ποινή αποκλεισμού**, ότι δεν θα υπάρξει, κατά την διάρκεια της συμβάσεως, καμία αναπροσαρμογή στις προσφερόμενες σ' αυτή τιμές.

Η Οικονομική Προσφορά **απορρίπτεται ως απαράδεκτη όταν:**

1. Θέτει όρο αναπροσαρμογής της τιμής.
2. Δεν προκύπτει με σαφήνεια η προσφερόμενη τιμή.
3. Έχει παράτυπες διορθώσεις (σθησίματα, διαγραφές, προσθήκες, διορθώσεις κ.λ.π.). Εάν υπάρχει στην προσφορά οποιαδήποτε διόρθωση αυτή πρέπει να είναι καθαρογραμμένη και μονογραμμένη από τον προσφέροντα, η δε αρμόδια επιτροπή, κατά τον έλεγχο, θα μονογράψει της διορθώσεις και

γενικά θα επιβεβαιώνει ότι έγιναν πριν από την αποσφράγιση της προσφοράς.

#### **Άρθρο 4<sup>ο</sup> ... (στοιχεία - δικαιολογητικά συμμετοχής)**

Τα ακόλουθα, προς διευκόλυνση της Υπηρεσίας, με την κάτωθι αναγραφόμενη σειρά, **επί ποινή αποκλεισμού** κατατίθενται μαζί με τον φάκελο προσφοράς και είναι τα εξής:

1. **Δήλωση του Ν.1599/86** του διαγωνιζομένου ότι έχει λάβει γνώση όλων των αναφερομένων όρων και των τεχνικών προδιαγραφών και ότι τους αποδέχεται χωρίς καμία επιφύλαξη.
2. **Δήλωση του Ν.1599/86** ότι έλαβε γνώση των τοπικών συνθηκών και ότι αναλαμβάνει να παραδίδει για άμεση χρήση τα ως άνω είδη στο Αμαξοστάσιο του Δήμου Λαρισαίων σύμφωνα με την παρούσα. Στη δήλωση αυτή θα αναφέρεται σαφώς και ο χρόνος της παράδοσης σε ημερολογιακές ημέρες από την ημερομηνία της παραγγελίας από την Υπηρεσία.

Ο χρόνος παράδοσης των προς προμήθεια ειδών δεν μπορεί να είναι μεγαλύτερος των δέκα (10) εργάσιμων ημερών από την ημέρα της έγγραφης παραγγελίας των.

Οι συμμετέχοντες θα υποβάλλουν **εφ' όσων τους ζητηθεί**:

ι. **ΟΙ ΗΜΕΔΑΠΟΙ ΠΟΛΙΤΕΣ:**

1. Απόσπασμα ποινικού μητρώου, έκδοσης τουλάχιστον του τελευταίου τριμήνου, από το οποίο να προκύπτει αν έχουν ή όχι καταδικασθεί για αδίκημα σχετικό με την άσκηση της επαγγελματικής τους δραστηριότητας.
2. Πιστοποιητικό αρμόδιας δικαστικής ή διοικητικής Αρχής από το οποίο να προκύπτει αν τελούν ή όχι υπό πτώχευση, εκκαθάριση, αναγκαστική διαχείριση, πτωχευτικό συμβιβασμό ή άλλη ανάλογη κατάσταση και επίσης αν τελούν ή όχι υπό διαδικασία κήρυξης σε πτώχευση ή έκδοσης απόφασης αναγκαστικής εκκαθάρισης ή αναγκαστικής διαχείρισης ή πτωχευτικού συμβιβασμού ή υπό άλλη ανάλογη διαδικασία.

Σε περίπτωση εγκατάστασης τους στην αλλοδαπή το δικαιολογητικό του παραπάνω εδαφίου 2 εκδίδονται με βάση την ισχύουσα νομοθεσία της χώρας που είναι εγκατεστημένοι από την οποία και εκδίδεται το σχετικό πιστοποιητικό.

3. Πιστοποιητικό του οικείου Επιμελητηρίου, με το οποίο θα πιστοποιείται η εγγραφή τους σ' αυτό και το ειδικό επάγγελμά τους ή βεβαίωση άσκησης επαγγέλματος που θα έχει εκδοθεί το πολύ έξι (6) μήνες πριν από την ημερομηνία διενέργειας του διαγωνισμού.

ii. **ΟΙ ΑΛΛΟΔΑΠΟΙ ΠΟΛΙΤΕΣ:**

1. Απόσπασμα Ποινικού Μητρώου ή ισοδύναμου εγγράφου αρμόδιας διοικητικής ή δικαστικής Αρχής της χώρας εγκατάστασης τους, έκδοσης τουλάχιστον του τελευταίου τριμήνου από το οποίο προκύπτει αν έχουν ή όχι καταδικαστεί για αδίκημα σχετικό με την άσκηση της επαγγελματικής τους δραστηριότητας.
2. Πιστοποιητικό της κατά περίπτωση αρμόδιας δικαστικής ή διοικητικής Αρχής της χώρας εγκατάστασής τους, από το οποίο να προκύπτει αν συντρέχει ή όχι η περίπτωση 2 του εδαφίου i του άρθρου 4.
3. Πιστοποιητικό της αρμόδιας Αρχής της χώρας εγκατάστασής τους, περί εγγραφής τους στα μητρώα του οικείου Επιμελητηρίου ή σε ισοδύναμους επαγγελματικούς καταλόγους.

iii. **ΤΑ ΝΟΜΙΚΑ ΠΡΟΣΩΠΑ ΗΜΕΔΑΠΑ Η ΑΛΛΟΔΑΠΑ:**

Όλα τα παραπάνω δικαιολογητικά των παραγράφων i και ii.

Το αποσπάσματος ποινικού μητρώου ή του ισοδύναμου προς τούτο εγγράφου, θα αφορά τους διαχειριστές, εφ' όσον πρόκειται για επιχειρήσεις με νομική μορφή Ο.Ε., Ε.Ε., και Ε.Π.Ε., ή τον Διευθύνοντα Συμβούλο και των μελών του Διοικητικού Συμβουλίου, εφ' όσον πρόκειται για Α.Ε., επιχειρήσεις.

iv. **ΣΥΝΕΤΑΙΡΙΣΜΟΙ:**

1. Βεβαίωση εποπτεύουσας Αρχής ότι ο συνεταιρισμός λειτουργεί νόμιμα.
2. Πιστοποιητικό αρμόδιας δικαστικής ή διοικητικής Αρχής από το οποίο να προκύπτει αν συντρέχει ή όχι η περίπτωση 2 του εδαφίου i του άρθρου 4.

v. **ΟΙ ΕΝΩΣΕΙΣ ΠΡΟΜΗΘΕΥΤΩΝ ΠΟΥ ΥΠΟΒΑΛΛΟΥΝ ΚΟΙΝΗ ΠΡΟΣΦΟΡΑ:**

1. Όλα τα παραπάνω κατά περίπτωση δικαιολογητικά, για κάθε προμηθευτή που συμμετέχει στην ένωση.
2. Πιστοποιητικό σκοπιμότητας της Διεύθυνσης Μικρών και Μεσαίων Επιχειρήσεων της Γενικής Γραμματείας Βιομηχανίας του Υπουργείου Ανάπτυξης, Ανταγωνιστικότητας και Ναυτιλίας (ν. 4038/2012, άρθ. 16, παρ.2) για ενώσεις προμηθευτών που αποτελούνται από Μικρομεσαίες Μεταποιητικές Επιχειρήσεις (Μ.Μ.Ε.) ή παραγωγικούς αστικούς συνεταιρισμούς στις οποίες μετέχουν και επιχειρήσεις του εσωτερικού ή του

εξωτερικού είτε μεγαλύτερου μεγέθους είτε με μη μεταποιητική δραστηριότητα και εφ' όσον οι εργασίες που θα εκτελεστούν από τις Μ.Μ.Ε. ή τους παραγωγικούς αστικούς συνεταιρισμούς αντιπροσωπεύουν ποσοστό μεγαλύτερο από το 50%.

3. Οι Μ.Μ.Ε. υποβάλλουν και κάθε άλλο απαραίτητο δικαιολογητικό, που εκδίδεται ή θεωρείται από την Διεύθυνση Μικρών και Μεσαίων Επιχειρήσεων της Γενικής Γραμματείας Βιομηχανίας του Υπουργείου Ανάπτυξης, Ανταγωνιστικότητας και Ναυτιλίας, από το οποίο να προκύπτει ότι ανταποκρίνονται στα κριτήρια που καθορίζονται για τη χρηματοδότησή τους από τις πράξεις που κάθε φορά εκδίδει ο Διοικητής της Τράπεζας Ελλάδας.

Εάν σε κάποια χώρα δεν εκδίδονται τα παραπάνω πιστοποιητικά ή έγγραφα ή δεν καλύπτουν όλες τις παραπάνω περιπτώσεις, μπορούν να αντικατασταθούν από ένορκη δήλωση του προμηθευτή που γίνεται ενώπιον δικαστικής ή διοικητικής Αρχής ή συμβολαιογράφου.

Για τους προμηθευτές που στη χώρα τους δεν προβλέπεται από τον νόμο ένορκη δήλωση, αυτή μπορεί να αντικατασταθεί με υπεύθυνη δήλωση βεβαιουμένου του γνησίου της υπογραφής του δηλούντος από αρμόδια δικαστική ή διοικητική Αρχή ή συμβολαιογράφο.

#### **IV. ΟΙΚΟΝΟΜΙΚΗ ΠΡΟΣΦΟΡΑ, ΙΣΧΥΟΣ, ΚΡΑΤΗΣΕΙΣ, ΠΛΗΡΩΜΕΣ, ΠΑΡΑΛΑΒΗ**

##### **Άρθρο 5<sup>ο</sup> ... (οικονομική προσφορά)**

Η Οικονομική Προσφορά δεν μπορεί να μεταβληθεί καθ' όλη την διάρκεια της **συμβάσεως** για κανέναν από τους αναφερόμενους στον επισυναπτόμενο πίνακα κωδικούς.

##### **Άρθρο 6<sup>ο</sup> ... (ισχύς σύμβασης)**

Η σύμβαση που θα υπογραφεί θα έχει ισχύ για ένα έτος και θα μπορεί να παραταθεί μέχρι και τρεις (3) μήνες μετά από κοινή συμφωνία των συμβαλλομένων.

##### **Άρθρο 7<sup>ο</sup> ... (έξοδα - κρατήσεις - εισφορές)**

Ο ανάδοχος βαρύνεται με κάθε είδους νόμιμες κρατήσεις και φόρους. Ο Δήμος επιβαρύνεται μόνο με τον Φ.Π.Α.



### **Άρθρο 8<sup>ο</sup> ... (πληρωμές)**

Η πληρωμή θα γίνεται ύστερα από προσκόμιση τιμολογίου και των αποδεικτικών εξοφλήσεως όλων των κρατήσεων και υποχρεώσεων του προμηθευτού εντός **εκατόν είκοσι (120) ημερών** από την ημέρα υποβολής όλων των απαιτήτων για την πληρωμή δικαιολογητικών.

Σε περίπτωση καθυστέρησης πληρωμής από τον Δήμο Λαρισαίων πέραν του παραπάνω χρονικού διαστήματος και μόνο για το υπόλοιπο οφειλόμενο ποσό ο προμηθευτής δικαιούται να κινήσει διαδικασία καταβολής αυτών των νομίμων κάθε φορά τόκων υπερημερίας.

Οποιοσδήποτε άλλος διαφορετικός όρος που τυχόν αναφέρεται στις Οικονομικές Προσφορές σχετικά με τον τρόπο ή χρόνο πληρωμής – εξόφλησης της αξίας των ειδών ή και άλλες πιθανές ρήτρες, σε περίπτωση καθυστέρησης της πληρωμής από τον Δήμο Λάρισας δεν θα ληφθεί υπόψη από τις επιτροπές του Δήμου και δεν δημιουργεί καμία υποχρέωση του Δήμου Λαρισαίων προς τον προμηθευτή ούτε θεμελιώνει κανένα δικαίωμα στον προμηθευτή έναντι του Δήμου.

### **Άρθρο 9<sup>ο</sup> ... (παραλαβή)**

Η προμήθεια – παραλαβή των υλικών θα γίνεται τμηματικά καθ' όλη τη διάρκεια ισχύος της συμβάσεως ανάλογα με τις ανάγκες της Υπηρεσίας.

Ο προμηθευτής είναι υποχρεωμένος να παραδώσει τα προς προμήθεια υλικά σύμφωνα με τα συμβατικά στοιχεία της μελέτης και της προσφοράς.

Σε περίπτωση που τα υπό παραλαβή είδη δεν πληρούν τους όρους της σύμβασης και υπάρχουν διαφορές και αποκλίσεις από αυτούς τότε αυτά δεν θα παραληφθούν και ο ανάδοχος υποχρεούται να τα αντικαταστήσει, με δικά του έξοδα, σύμφωνα με τους όρους της σύμβασης, εκτός αν η Επιτροπή Παραλαβής μετά και από γνώμη των μηχανολόγων που εκπόνησαν την μελέτη και την αξιολόγηση κρίνει ότι τα νέα τεχνικά χαρακτηριστικά καλύπτουν όλες τις απαιτήσεις της αρχικής σύμβασης και είναι μέσα στα πλαίσια της εξέλιξης και της βελτίωσής των.

Τα αναφερόμενα στον επισυναπτόμενο πίνακα είδη θα παραλαμβάνονται από την αρμόδια Επιτροπή της Δ/σης Αμαξοστασίου (αρμόδιο τμήμα: *Τμήμα Εφοδιασμού*)

& Αποθηκών) κατά τις ώρες από 7:30 π.μ. έως και 12:30 μ.μ., όλες τις εργάσιμες ημέρες.

**Άρθρο 10<sup>ο</sup> ... (γενικά)**

Οι λαμβάνοντες μέρος στη διαδικασία κατάθεσης προσφορών θεωρείται ότι έλαβαν γνώση των όρων της παρούσης και αποδέχθηκαν αυτούς ανεπιφύλακτα.

Οι ενδιαφερόμενοι μπορούν για τυχών πληροφορίες να απευθύνονται στην διεύθυνση 9<sup>ο</sup> χιλ. Π.Ε.Ο. Λαρίσης – Θεσ/νίκης ΒΙ.ΠΕ. Κουλουρίου Τμήμα Προμηθειών & Αποθηκών (τηλ. 2410 575690, fax 2410 575096, e-mail: [promam@larissa-dimos.gr](mailto:promam@larissa-dimos.gr)) κατά τις εργάσιμες ημέρες και ώρες. Αρμόδιος κ. Ψυχούλης Βασίλειος.

§§§

**Άρθρο 1<sup>ο</sup> ... (αντικείμενο προμήθειας)**

Η συγγραφή αυτή αφορά την προμήθεια Ψηκτρών για τα αυτοκινούμενα σάρωθρα της Υπηρεσίας Καθαριότητας του Δήμου Λαρισαίων.

**Άρθρο 2<sup>ο</sup> ... (ισχύουσες διατάξεις)**

Η διαδικασία της προμήθειας θα γίνει σύμφωνα με τις διατάξεις που αναφέρονται αναλυτικά στο παρόν τεύχος.

**Άρθρο 3<sup>ο</sup> ... (τεχνικές προδιαγραφές)**

Τα υπό προμήθεια είδη θα είναι πρόσφατης κατασκευής (όχι πέραν του έτους), αναγνωρισμένου οίκου με καλή φήμη στην Ελλάδα ή / και στο Εξωτερικό.

Επίσης θα είναι σύμφωνα με τα κάτωθι τεχνικά στοιχεία:

**1. Πλευρική Ψήκτρα για σάρωθρα KARCHER MC50ADV**

Χαρακτηριστικά ψήκτρας:

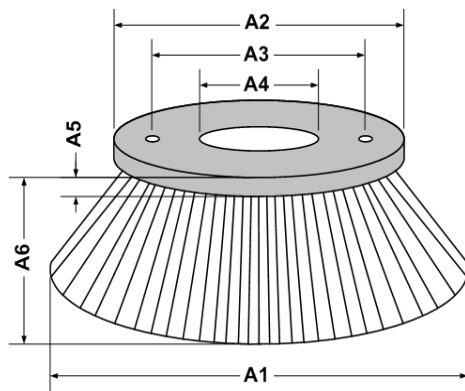

A1: 700mm

A2: 430mm

A3: 235mm

A4: 180mm

A5: 25mm

A6: 195mm

Τα στοιχεία σάρωσης (βούρτσες) είναι χωρισμένα σε ματσάκια των 14 με 16 πλαστικών ινών, με προφίλ ίνας περίπου 2mm x 2,5mm.

Τα ματσάκια των πλαστικών ινών είναι τοποθετημένα σε τυφλές οπές, οι οποίες είναι διαμετρικά αναπτυσσόμενες σε 3 σειρές, πάνω σε ξύλινη βάση.

Η 1<sup>η</sup> σειρά (εξωτερική) φέρει 66 οπές, η 2<sup>η</sup> (μεσαία) 60 και η 3<sup>η</sup> (εσωτερική) 54. Το υλικό της βούρτσας είναι από πολυπροπυλένιο ειδικών προδιαγραφών.

Η ψήκτρα συνδέεται με τη βάση στήριξης του μηχανήματος (A3), με τέσσερις κοχλίες M8.

## **2. Πλευρική Ψήκτρα για σάρωθρα BUCHER CITYFANT 60**

### Χαρακτηριστικά Ψήκτρας:

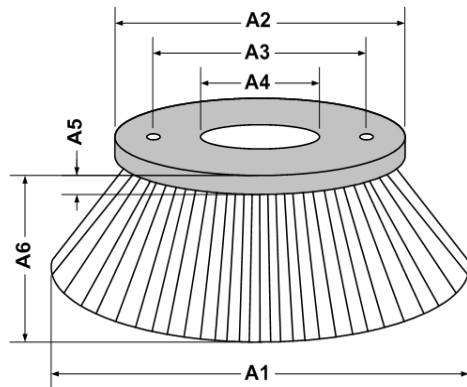

A1: 700mm

A2: 400mm

A3: 255mm

A4: 100mm

A5: 20mm

A6: 245mm

Τα στοιχεία σάρωσης (βούρτσες) είναι από ασάλι χωρισμένα σε ματσάκια των 11 τουλάχιστον τεμαχίων, με προφίλ 3,3mm x 0,6mm και μήκος 560mm.

Τα ματσάκια είναι τοποθετημένα σε οπές (σε μορφή θηλειών ανά δυο οπές), οι οποίες είναι διαμετρικά αναπτυγμένες σε 4 σειρές, πάνω σε πλαστική βάση.

Η 1<sup>η</sup> σειρά (εξωτερική) φέρει 54 οπές, η 2<sup>η</sup> 44, η 3<sup>η</sup> 38 και η 4<sup>η</sup> (εσωτερική) 36.

Η ψήκτρα συνδέεται με τη βάση στήριξης του μηχανήματος (A3), με τρεις κοχλίες M10.

## **3. Πλευρική Ψήκτρα για σάρωθρα RAVO 5000**

### Χαρακτηριστικά Ψήκτρας:

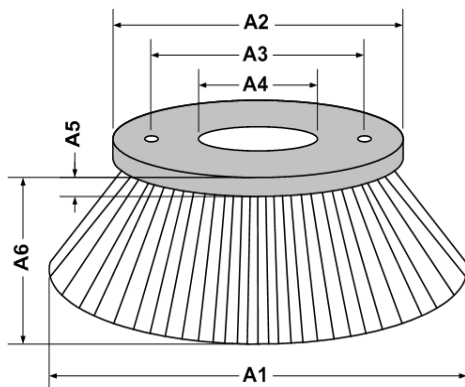

A1: 760mm

A2: 490mm

A3: 255mm

A4: 200mm

A5: 20mm

A6: 245mm

Τα στοιχεία σάρωσης (βούρτσες) είναι από ασάλι χωρισμένα σε ματσάκια των 12 τουλάχιστον τεμαχίων, με προφίλ 3,3mm x 0,6mm και μήκος 560mm.

Τα ματσάκια είναι τοποθετημένα σε οπές (σε μορφή θηλειών ανά δυο οπές), οι οποίες είναι διαμετρικά αναπτυγμένες σε 4 σειρές, πάνω σε πλαστική βάση.

Η 1<sup>η</sup> σειρά (εξωτερική) φέρει 48 σπές, η 2<sup>η</sup> 60, η 3<sup>η</sup> 60 και η 4<sup>η</sup> (εσωτερική) 68.

Η ψήκτρα συνδέεται με τη βάση στήριξης του μηχανήματος (A3), με τρεις κοχλίες M8.

#### **4. Δακτύλιοι Κεντρικής Συναρμολογούμενης Ψήκτρας για σάρωθρα BUCHER CITYFANT 60**

##### Χαρακτηριστικά ψήκτρας:

Υλικό πυρήνα δακτυλιδιού στοιχείων σάρωσης: Μεταλλικός

Εσωτερική διάμετρος του μεταλλικού δακτυλιδιού στήριξης των πλαστικών ινών σάρωσης: 130mm.

Ολική εξωτερική διάμετρος δακτυλιδιού: 390mm.

Διατομή του μεταλλικού δακτυλιδιού στήριξης των πλαστικών ινών σάρωσης: 15mm

##### Χαρακτηριστικά των πλαστικών ινών σάρωσης:

Υλικό ινών σάρωσης: Ίνες συνθετικού υλικού [πολυπροπυλένιο, νάιλον, πολυβινιλοχλωρίδιο (PVC), κ.λπ.].

Διαστάσεις ινών σάρωσης περίπου 129mm x 1mm x 2mm

Οι πλαστικές ίνες είναι διαμετρικά αναπτυγμένες στο μεταλλικό δακτυλίδι σε 22 θηλιές των 60 με 65 συνθετικών ινών.

#### **Άρθρο 4<sup>ο</sup> ... (ποσότητες / ενδεικτικός προϋπολογισμός )**

Τα τεμάχια ανά είδος, τα οποία προτίθεται να προμηθευτεί ο Δήμος, ανέρχονται στην ποσότητα η οποία αναγράφεται στον πίνακα 1 του ενδεικτικού προϋπολογισμού.

Τα υπό προμήθεια είδη δεν θα πρέπει σε καμία περίπτωση να υπερβαίνουν την ενδεικτική τιμή μονάδος (μέγιστη τιμή), όπως αυτή αποτυπώνεται στον ενδεικτικό προϋπολογισμό του πίνακα 1.

Περιγραφή	Ποσότητα (τεμ.)	Ενδεικτική Τιμή Μονάδας	Ενδεικτική Προϋπ. Αξία (χωρίς ΦΠΑ)	Φ.Π.Α.	Συνολική Προϋπ. Αξία
Πλευρική Ψήκτρα Σαρώθρου BUCHER CITYFANT 60 (400mm)	60	73,00 €	4.380,00 €	24%	5.431,20 €
Πλευρική Ψήκτρα Σαρώθρου RAVO 5000 (500mm)	60	84,00 €	5.040,00 €	24%	6.249,60 €
Πλευρική Ψήκτρα Σαρώθρου KARCHER MC 50 ADC	24	55,00 €	1.320,00 €	24%	1.636,80 €
Δακτύλιοι Κεντρικής Ψήκτρας BUCHER CITYFANT 60	900	2,90 €	2.610,00 €	24%	3.236,40 €

Περιγραφή	Ποσότητα (τεμ.)	Ενδεικτική Τιμή Μονάδας	Ενδεικτική Προϋπ. Αξία (χωρίς ΦΠΑ)	Φ.Π.Α.	Συνολική Προϋπ. Αξία
Προϋπολογισθείσα δαπάνη χωρίς Φ.Π.Α.			13.350,00 €		
Δαπάνη Φ.Π.Α.				3.204,00 €	
Συνολική Προϋπολογισθείσα δαπάνη					<u>16.554,00 €</u>

**Πίνακας 1: Ενδεικτικός προϋπολογισμός**

**Άρθρο 5<sup>ο</sup> ... (χρόνος & τόπος παράδοσης)**

Τα υπό προμήθεια είδη θα παραδίδονται στον αποθηκευτικό χώρο του Δημοτικού Αμαξοστασίου σύμφωνα με τις διαδικασίες που αναφέρονται στο άρθρο 9, του παρόντος τεύχους.

Ο προμηθευτής υποχρεούται να αναφέρει στην προσφορά του τον χρόνο παράδοσής των στο Δημοτικό Αμαξοστάσιο.

Ο χρόνος αυτός δεν μπορεί να είναι μεγαλύτερος από το οριζόμενο στο άρθρο 4, χρονικό διάστημα από την ημέρα της έγγραφης παραγγελίας αυτών.

Λάρισα 30/03/2017

**Ο Συντάξας**

**ΨΥΧΟΥΛΗΣ ΒΑΣΙΛΕΙΟΣ**

Λάρισα 30/03/2017

Ελέγχθηκε

**Ο ΠΡΟΪΣΤΑΜΕΝΟΣ ΤΜΗΜΑΤΟΣ  
ΕΦΟΔΙΑΣΜΟΥ & ΑΠΟΘΗΚΩΝ**

**ΛΟΥΤΣΗΣ ΓΕΩΡΓΙΟΣ**

Λάρισα 30/03/2017

Θεωρήθηκε

**Ο ΠΡΟΪΣΤΑΜΕΝΟΣ ΔΙΕΥΘΥΝΣΗΣ  
ΑΜΑΞΟΣΤΑΣΙΟΥ**

**ΣΤΕΡΓΙΟΥ ΚΥΡΙΤΣΗΣ**

§§§

# ΕΛΛΗΝΙΚΗ ΔΗΜΟΚΡΑΤΙΑ

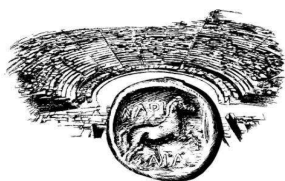

ΔΗΜΟΣ ΛΑΡΙΣΣΑΙΩΝ  
MUNICIPALITY OF LARISSA

## ΔΙΕΥΘΥΝΣΗ ΑΜΑΞΟΣΤΑΣΙΟΥ ΕΦΟΔΙΑΣΜΟΥ & ΑΠΟΘΗΚΩΝ

Ταχ. Διεύθυνση: 9<sup>ο</sup> χιλ. Π.Ε.Ο. Λάρισσας – Θεσ/νίκης ΒΙ.ΠΕ. Κουλουρίου  
Ταχ. Κώδικας: 411 10

Πληροφορίες: Ψυχούλης Βασίλειος  
Τηλέφωνο: 2410 575089  
Fax: 2410 575096  
E-mail: [promam@larissa-dimos.gr](mailto:promam@larissa-dimos.gr)

Λάρισα 30/03/2017

### ΦΥΛΛΟ ΟΙΚΟΝΟΜΙΚΗΣ ΠΡΟΣΦΟΡΑΣ

ΠΡΟΜΗΘΕΙΑΣ ΨΗΚΤΡΩΝ ΔΙΑΦΟΡΩΝ ΤΥΠΩΝ  
ΑΥΤΟΚΙΝΟΥΜΕΝΩΝ ΣΑΡΩΘΡΩΝ

A/A	ΤΥΠΟΣ ΨΗΚΤΡΑΣ	ΑΡΧΙΚΗ ΤΙΜΗ ΜΟΝΑΔΟΣ	ΣΚΠΤΩΣΗ (%)	ΤΕΛΙΚΗ ΤΙΜΗ ΜΟΝΑΔΟΣ	ΙΟΣΟΤΗΤΑ	ΑΞΙΑ
1	Για KARCHER MC50ADV				24	
2	Για BUCHER CITYFANT 60				60	
3	Για RAVO 5000				60	
4	Δακτύλιοι Κεντρικής Ψήκτρας				900	

ΚΑΘΑΡΗ ΑΞΙΑ	
Φ.Π.Α. (24%)	
<b>ΣΥΝΟΛΙΚΗ ΑΞΙΑ</b>	

Ημερομηνία: ...../...../2017

**Ο προσφέρων**

(σφραγίδα & υπογραφή)